



# 強化クランクシャフトキット 取扱説明書

ストローク 41.4 mm

商品番号	適応車種	フレーム番号
01 10 0122 01 10 0125 Rタイプ	12Vモンキー・ゴリラ	Z50J 2000001~ AB27 1000001~1899999
	モンキーBAJA	全車種
	モンキーR/RT	全車種
	12Vダックス	全車種
	JAZZ	全車種
	マグナ50	全車種
	シャリー	CF50 3200001~
	モトラ	全車種
	CD50/Benly50S/CL50	CD50 1500001~
	XR50R/CRF50F	AE03全車種
	Solo	全車種
	スーパーカブ50	C50 8000001~9501323
	プレスカブ	C50 9600001~0095210
	リトルカブ	C50 4300001~
ジョルカブ	AA01 3000001~3999999 AF53 1000001~	
01 10 0129 01 10 0128 Gタイプ	6Vモンキー・ゴリラ	Z50J 1600008~1805927
01 10 0123 01 10 0126 Lタイプ	6Vモンキー・ゴリラ	Z50J 1323947~1510400
	シャリー	CF52 1000002~2899999
	ダックス(ST50)	ST50 6300022~6346265
	CD50	CD50 1100001~1330600
01 10 0124 01 10 0127 Sタイプ	6Vモンキー・ゴリラ	Z50J 1000001~1323946
	ダックス	ST50 1000001~6299999

- ・この度は、弊社製品をお買い上げ頂きましてありがとうございます。使用の際には下記事項を遵守頂きますようお願い致します。
- ・取り付け前には、必ずキット内容をお確かめ下さい。万一お気付きの点がございましたら、お買い上げ頂いた販売店にご相談下さい。

イラスト、写真などの記載内容が本パーツと異なる場合がありますので、予めご了承下さい。

## ご使用前に必ずお読み下さい

このクランクシャフト取り付けには専用工具が別途必要となります。

取扱説明書に書かれている指示を無視した使用により事故や損害が発生した場合、弊社は賠償の責を一切負いかねます。

この製品は、上記適応車種、フレーム番号の車両専用用品です。他の車両には取り付け出来ませんのでご注意ください。

このキットの取り付けにはエンジン脱着、クランクケース分割等の作業が必要になります。上記適合車のホンダ純正サービスマニュアルを準備し、取り付け要領に従って十分注意して作業を行って下さい。尚、この取扱説明書やホンダ純正サービスマニュアルは基本的な技能や知識を持った方を対象としております。取り付け等の経験の無い方、工具等の準備が不十分な方は、技術的信用のある専門店へご依頼されることをお勧め致します。

この製品を取り付け使用し、当製品以外の部品に不具合が発生しても当製品以外の部品の保証は、どのような事柄でも一切負いかねます。

製品を加工等された場合や取り付けられた場合は、保証の対象にはなりません。

他社製品との組み合わせのお問い合わせはご遠慮下さい。

ボルト、ナット、ロックピン、パッキンは、摩耗や損傷が激しいものは再使用せず、必ず新品のものをご使用下さい。

液体パッキンは指示部のみに使用し、指示無き部分は使用しないで下さい。オイル通路を塞ぐ可能性があり、最悪の場合はエンジンを壊してしまう恐れがあります。

点火系は弊社製もしくはノーマルのみ適合とします。他社製品との組み合わせのデータはありません。また、トラブルの原因にもなりますので絶対行わないで下さい。

エンジンオイルはAPI SF級以上で、SAE 10W-40/15W-50程度の物をご使用下さい。

スプロケットは出力、仕様に応じた物に変更して下さい。

このキットは弊社推奨エンジンパーツのみ対応しております。対応していないパーツは弊社推奨エンジンパーツに交換して下さい。

このキット組み込み時に純正パーツとは締め付けトルクが異なる部分があります。必ずこの取扱説明書の指示に従って下さい。

本製品は、インジェクション車には取り付け出来ません。

## ~ 特 徴 ~

弊社製ボアアップピストンと併せて使用の際にバランス率が最適となる様に鍛造材を削り出しバランス加工を施しました。

特殊ベアリングの採用により、ジャーナル部のシャフト径を純正品の20mmから22mmにサイズアップ。

コンロッドもクランクシャフトと同じく鍛造材を削り出し、X断面形状を採用。軽量化と共に充分な強度を確保し、座屈応力の拡散とねじれ剛性が向上します。

## 注意

ノーマルシリンダーを使用する場合、コンロッドとシリンダースカートが干渉します。シリンダースカートを加工して回避して下さい。

## 急発進・急加速

空ぶかし、急加速、急激なエンジンブレーキはエンジンに高負荷がかかります。最悪の場合はクランクシャフトが破損し、エンジンを壊してしまう恐れがありますのでご注意ください。

**注意** この表示を無視した取り扱いをすると、人が傷害を負う可能性が想定される内容及び物的損害が想定される内容を示しています。

- ・作業等を行う際は、必ず冷間時（エンジンおよびマフラーが冷えている時）に行ってください。（火傷の原因となります。）
- ・作業を行う際は、その作業に適した工具を用意して行って下さい。（部品の破損、ケガの原因となります。）
- ・規定トルクは、必ずトルクレンチを使用し、確実に作業を行ってください。（ボルトおよびナットの破損、脱落の原因となります。）
- ・製品およびフレームには、エッジや突起がある場合があります。作業時は、手を保護して作業を行ってください。（ケガの原因となります。）
- ・走行前は、必ず各部を点検し、ネジ部等の緩みが無いかを確認し緩みがあれば規定トルクで確実に増し締めを行ってください。（部品の脱落の原因となります。）
- ・ガスケット、パッキン類は、必ず新品部品を使用して下さい。また、再使用する部品については、よく点検し摩耗や損傷がある場合は、必ず新品部品と交換して下さい。

**警告** この表示を無視した取り扱いをすると、人が死亡したり重傷を負う可能性が想定される内容を示しています。

- ・エンジンを回転させる場合は、必ず換気の良い場所で行ってください。密閉した様な場所では、エンジンを始動させないで下さい。（一酸化炭素中毒になる恐れがあります。）
- ・走行中、異常が発生した場合は、直ちに車両を安全な場所に停止させ、走行を中止して下さい。（事故につながる恐れがあります。）
- ・作業を行う際は、水平な場所で車両を安定させ安全に作業を行ってください。（作業中に車両が倒れてケガをする恐れがあります。）
- ・点検、整備は、取扱説明書又は、サービスマニュアル等の点検方法、要領を守り、正しく行って下さい。（不適当な点検整備は、事故につながる恐れがあります。）
- ・点検、整備等を行った際、損傷部品が見つければ、その部品を再使用する事は避け損傷部品の交換を行ってください。（そのまま使用すると事故につながる恐れがあります。）
- ・ガソリンは、非常に引火しやすい為、一切の火気を避け燃えやすい物が周りに無い事を確認して下さい。又、気化したガソリンの滞留は、爆発等の危険性がある為、通気の良い場所で作業を行ってください。

性能アップ、デザイン変更、コストアップ等で製品および価格は予告無く変更されます。予めご了承下さい。

クレームについては、材料および加工に欠陥があると認められた製品に対してのみ、お買い上げ後1ヶ月以内を限度として、修理又は交換させて頂きます。但し、正しい取り付けや、使用方法など守られていない場合は、この限りではありません。修理又は交換等にかかる一切の費用は対象となりません。

なお、レース等でご使用の場合はいかなる場合もクレームは一切お受け致しません。予めご了承下さい。

この取扱説明書は、本製品を破棄されるまで保管下さいます様お願い致します。

### 走行前の注意

使用燃料について

燃料タンクにレギュラーガソリンが残っている場合は必ずハイオクタン価ガソリンと入れ替えて下さい。

## 5速トランスミッション使用時について

5速ミッションキットを取り付ける場合キックスターースピンドルがAタイプの場合は必ずBタイプに交換して下さい。キックスタート時にトルクの伝達効率が向上しギアにかかる負荷を軽減できるため、ギア破損防止にもつながります。

Bタイプキックスターースピンドル交換の場合はキックスターターピニオンも同時に交換が必要です。ミッションキットに合った歯数の物に交換して下さい。Aタイプのキックスターターピニオンは使用出来ませんので注意して下さい。

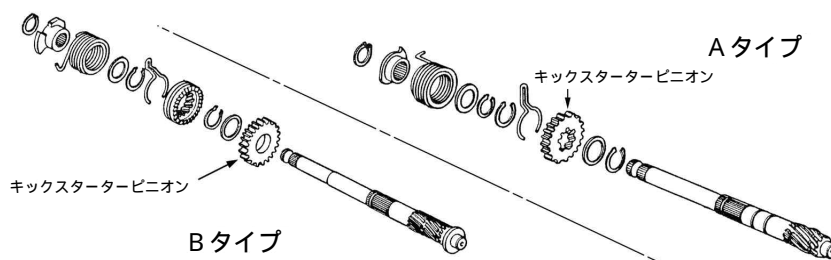

品名	品番
Bタイプキックスターースピンドルキット	02 04 0011
Bタイプキックスターターピニオン 23T	28211 165 T00
Bタイプキックスターターピニオン 25T	00 02 0105

点火系パーツは、他社製品との組み合わせはトラブルの原因にもなりますので行なわないで下さい。

使用回転数

使用限界回転数は使用するカムシャフトやシリンダーヘッド等で異なりますが、エンジン回転計を取り付け、カムシャフトやシリンダーヘッドの注意事項を守り、必ず限界回転数以下でご使用下さい。

特に、空ぶかし時や1速ギア、2速ギアでの急加速時は使用限界回転数に入りやすいのでご注意ください。使用限界回転数以上でご使用されますと、エンジン回転が不円滑になり、エンジン寿命に悪影響を及ぼすだけでなく、最悪の場合はエンジンを壊してしまう恐れがあります。

～ 商 品 内 容 ～

- 01 10 0125 (Rタイプクランク)
- 01 10 0128 (Gタイプクランク)
- 01 10 0126 (Lタイプクランク)
- 01 10 0127 (Sタイプクランク)

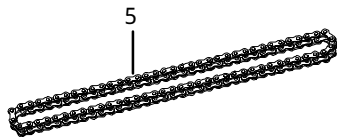
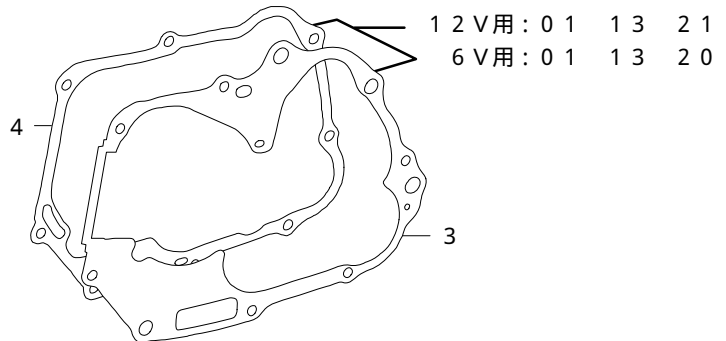
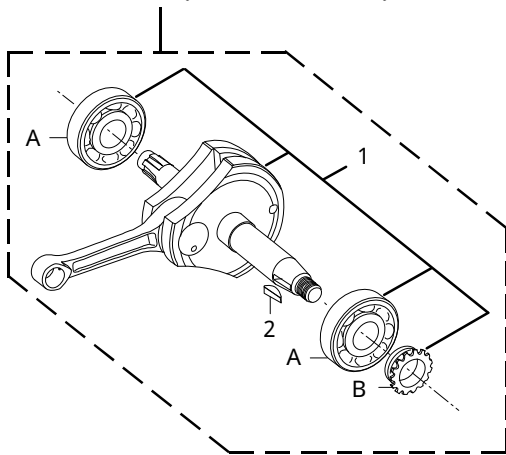

リペアパーツは必ずリペア品番にてご発注下さい。品番発注でない場合、受注出来ない場合もあります。予めご了承下さい。尚、単品出荷出来ない部品もありますので、その場合はセット品番にてご注文下さいませお願い致します。

番号	部 品 名	個数	リペア品番	入数
1	クランクシャフトASSY.	1		
2	ウッドラフキー	1	00 01 0011 (01 10 0122) 4mm	1
			00 01 0055 (01 10 0123, 0124, 0129) 3mm	1
3	クランクケースガスケット	1	00 01 0096 (01 10 0122)	1
			00 01 1032 (01 10 0123, 0124, 0129)	1
4	R.クランクケースカバーガスケット	1	00 01 0095	1
5	ダイハード カムチェーン(82L)	1	01 14 0002	1

記号	部 品 名	個数	リペア品番	入数
A	ラジアルボールベアリング	2	00 01 0045	1
B	タイミングスプロケット 14T	1	14311 035 T00	1

株式会社 **SPECIAL PARTS** 武川

〒584-0069 大阪府富田林市錦織東三丁目5番16号 TEL 0721-25-1357 FAX 0721-24-5059 URL <http://www.takegawa.co.jp>  
お問い合わせ専用ダイヤル 0721 25 8857

## ～取 り 付 け 要 領～

### 取り外し

下記作業は必ずサービスマニュアルを参照し行って下さい。

サービスマニュアルを参照し、エンジンを車体から降ろします。サービスマニュアルを参照し、エンジンを分解し、ステータープレートを取り外し、クランクケースを分割します。

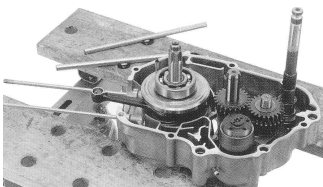

オイルポンプを取り外します。キックスタースピンドルを外し、トランスミッション、ギアシフトドラムを一体で取り外します。

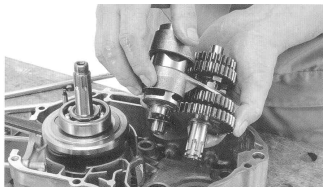

クランクシャフトを取り外します。



カムチェーンテンショナー周り及びガイドローラーをクランクケースから取り外します。

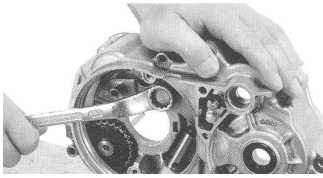

クランクケースからスタットボルトを取り外します。

### 取り付け

カムチェーンガイドスプロケット、スピンドルを取り付けます。使用するトランスミッションの取り付け要領及びサービスマニュアルを参照し、トランスミッション、ギアシフトドラムを左クランクケースに取り付けます。



スタータスピンドルを取り付けます。

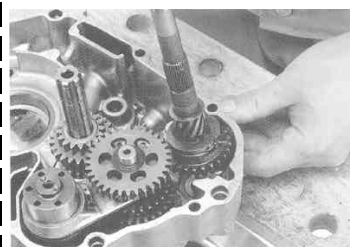

キットのクランクシャフトの大端部及びベアリング部にエンジンオイルを差します。クランクケースにキット内のクランクシャフトガスケット、ロックピンをセットし、右クランクケースを取り付けます。

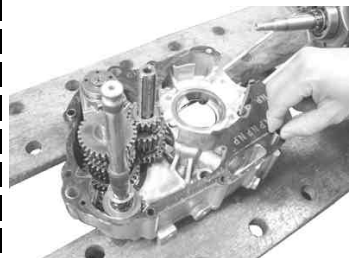

クランクケースボルトのネジ部に少量のアルミスPECIALを塗布し、クランクケースにボルトをセットし、対角線上に規定トルクまで締め付けます。

△注意：必ず規定トルクを守る事。  
トルク：10N・m  
(1.0kgf・m)

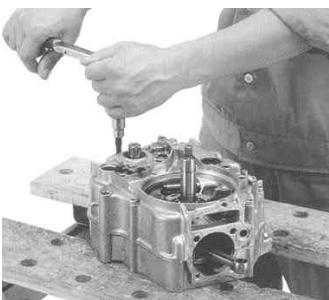

ギアシフトドラムワッシャの向きに注意し、六角ボルトを用いて規定トルクまで締め付け、ラバーブラグを取り付けます。

△注意：必ず規定トルクを守る事。  
トルク：12N・m  
(1.2kgf・m)



クランクケースガスケットのホール部分と、シリンダー合わせ面をカッター等で切り落とし、フラットに仕上げます。クランクケース内にガスケットくずが入らない様、注意する事。

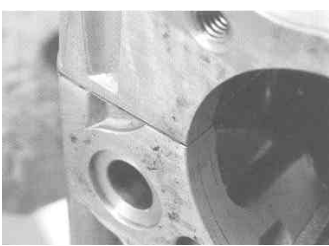

再度左側をトランスミッションの取り付け要領及びサービスマニュアルを参照し、組み付けていきます。



オイルフィルタースクリーンを取り付け、スーパーオイルポンプを取扱説明書の指示どおり取り付けます。



使用するクラッチキットの取り付け要領を守り、クラッチを組み付けます。

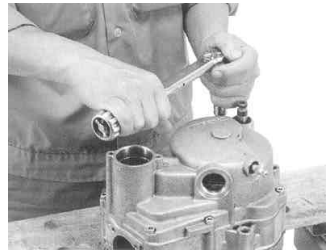
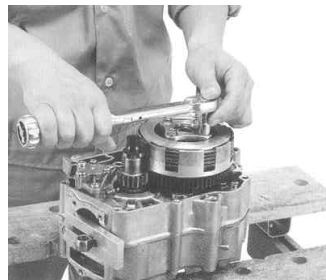

クランクシャフトにカムチェーンをセットし、テンショナーローラーを取り付けます。



Oリングを2ヶ所に取り付けます。

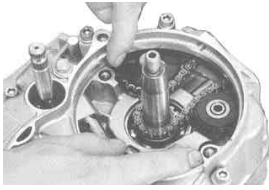

クランクシャフトに、ウッドラフキーを取り付けます。



サービスマニュアルを参照し、ステータープレートを取り付けます。  
クランクシャフトをフライホイールのテーパ面をよく脱脂し、フライホイールを取り付け、M10フランジナットに少量のネジロック剤を塗布し規定トルクで締め付けます。

△注意：必ず規定トルクを守る事。  
トルク：54 N・m  
(5.5 kgf・m)

推奨ネジロック剤  
：LOCTTE 243



シリンダーキットの取り付け要領に従い、シリンダーを取り付けます。  
シリンダーヘッドの取り付け要領に従い、シリンダーヘッドを取り付けます。  
サービスマニュアルを参照し、ドライブチェーンを取り付けます。  
ジェネレーターカバーを取り付け規定トルクまで締め付けます。

△注意：必ず規定トルクを守る事。  
トルク：10 N・m  
(1.0 kgf・m)



エンジンオイルを使用するクラッチキットの指示している量まで入れます。

### フライホイール取り外し時の注意

フライホイールプーラーを使用して、フライホイールを取り外す時に、クランクシャフト先端を保護する為、プーラーアダプターの使用をお勧めします。  
特に弊社商品番号00 01 031のフライホイールプーラー使用時にお勧めです。

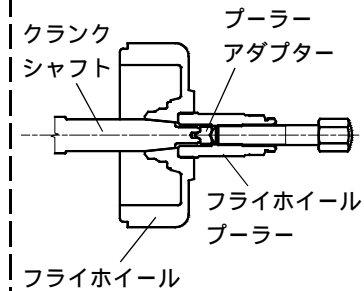

### 特殊工具

コンロッドストッパー  
品番：00-01-01



ロックナットレンチ  
品番：12.7mm(1/2)  
00-01-021  
19.5mm(3/8)  
00-01-022



フライホイールプーラー  
品番：00-01-031



ユニバーサルホルダー  
品番：00-01-1002



プーラーアダプター  
品番：00 01 1027



アルミスベシャル(5g)  
品番：00 01 0001



# インスペクション/マニュアル

項目	標準	使用限度	備考
コンロッド小端部の内径	_____	1 4 .0 5 mm	交換
コンロッド小端部とピンとの隙間	0 .0 0 3 ~ 0 .0 1 8 mm	0 .0 3 5 mm	交換
コンロッド大端部のガタ 縦 / 横 サイドクリアランス	0 ~ 0 .0 1 2 mm	0 .0 5 mm	交換
ジャーナルベアリングの遊び 軸方	_____	0 .6 mm	交換又は修正
軸受方	_____	0 .1 mm	交換
クランクシャフトの振れ	_____	0 .0 5 mm	交換
	_____	0 .1 mm	交換又は修正

## ⚠ 警告：技術、知識の無い方は、作業を行わない事。

### クランクシャフトの点検

- ・クランクシャフトのフライホイール取り付け面の損傷を確認する。
- ・損傷がある場合、フライホイールとクランクシャフトを交換する。



- ・コンロッド小端部の内径面のキズ、カジリが無い確認する。
- ・コンロッド小端部の内径を測定する。  
1 4 .0 5 mm以上交換
- ・コンロッド大端部軸方向隙間を測定する。  
0 .6 mm以上交換又は修正

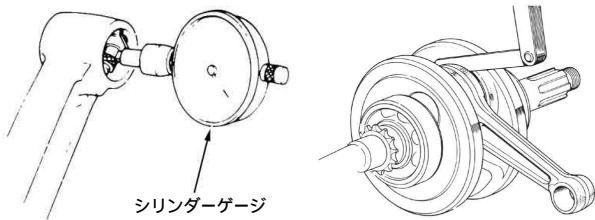

- ・コンロッド大端部軸直角2方向のガタを測定する。  
0 .0 5 mm以上交換

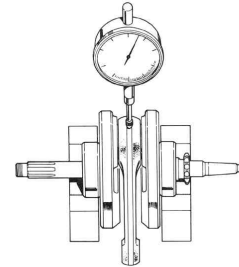
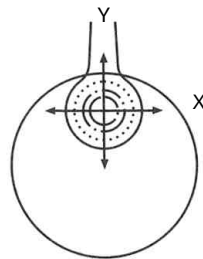

- ・クランクシャフトのジャーナルベアリングのガタを測定する。  
軸方向：0 .1 0 mm以上交換  
軸受け方向：0 .0 5 mm以上交換

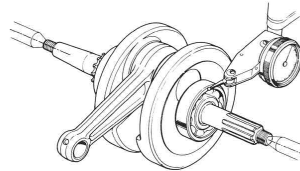

- ・クランクシャフトの振れを測定する。  
0 .1 0 mm以上交換又は修正

